

# RIDEAU MÉTALLIQUE VOLET ROULANT MÉTALLIQUE RENFORCÉ

## MINIBOX 8/10<sup>e</sup>



Sabot nylon en option

Le rideau MiniBox P57 8/10<sup>e</sup> allie l'esthétisme d'un volet roulant avec son caisson et ses coulisses en aluminium et la sécurité d'un rideau métallique grâce à son tablier en acier 8/10<sup>e</sup>.

Il est ainsi le produit idéal pour les commerces ou les garages ; qu'il y ait des problématiques d'encombrement ou non.

### RAL standards

- Galva
- Blanc 9010
- Gris 7016
- Gris 9006
- RAL au choix

### Rideau métallique à enroulement à lames agrafées

#### Modèle MiniBox 8/10<sup>e</sup>

- Poids du tablier : 11 Kg/m<sup>2</sup>
- Manœuvre motorisée par moteur tubulaire 220 V Monophasé avec frein.
- Parachute de sécurité du côté opposé au moteur.
- Usage non intensif (Maximum deux cycles par heure).
- Le tablier très résistant est constitué de lames horizontales perforées en acier galvanisé à chaud d'un pas de 57 mm permettant d'avoir un diamètre d'enroulement réduit et d'un soubassement renforcé (20/10<sup>e</sup>).
- Manœuvre manuelle par manivelle en cas d'absence d'alimentation électrique (en option).
- Axe d'enroulement sans ressorts d'équilibrage.
- Les coulisses en aluminium avec joint anti-bruit garantissent esthétique et silence de fonctionnement.
- Les flasques de 250 mm à pan coupé s'emboîtent directement dans les coulisses et accueillent un caisson en tôle pliée.
- Modes de fonctionnement possibles : Pression maintenue ou impulsion montée (option).
- Produit certifié CE suivant la norme NF EN 13241-1.

**Les + :** Esthétisme / Enroulement réduit / Lame 8/10<sup>e</sup>  
Temps de pose / Facilité d'installation

**Les - :** Usage non intensif / Dimensions limitées

### Normes / Certifications

- Norme NF EN 13241-1
- Attestation N° 0526 délivrée par le CETIM
- Tablier constitué de lames d'épaisseur 8/10<sup>e</sup> répondant aux préconisations gouvernementales pour la sécurisation des débits de tabac.
- Classe au vent à contrôler selon la zone de pose du rideau

### Domaine d'application

Commercial / Résidentiel

### Profils

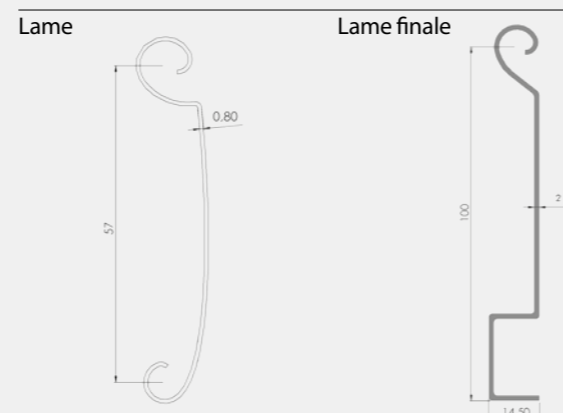

### Limites d'utilisation

900 ≤ LDC ≤ 4250 (mm)  
800 ≤ HT ≤ 3250 (mm)

### Surface maximum

14 m<sup>2</sup>

A2P

CE



**4M**  
AUTOMATIC CONTROL

### Plan d'encombrement

#### Coulisses

(dimensions = Largeur x profondeur)

80 x 28 mm

105 x 35 mm

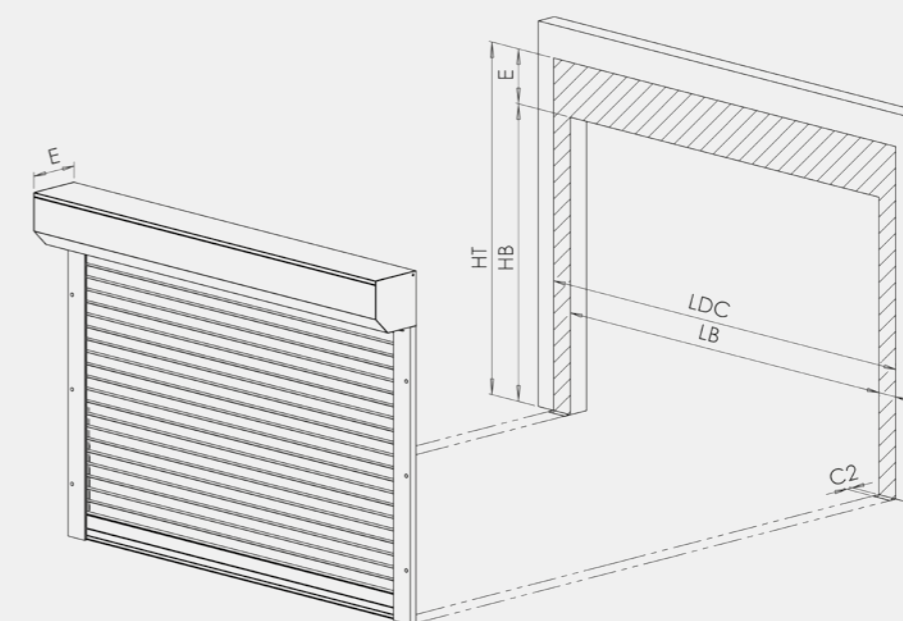

Dimensions "hors tout" (mm)				
Largeur dos de coulisse (LDC) : 900 ≤ LDC ≤ 4250		Hauteur enroulement compris (HT) : 800 ≤ HT ≤ 3250		
Dimensions des coulisses (mm)				
Coulisse 80 x 28 C1 = 80 / C2 = 28		Coulisse 105 x 35 C1 = 105 / C2 = 35		
Encombrements (mm)				
EC = 80		EC = 105		
Enroulement (E)				
250				
Classe au vent				
	Coulisse 80	Coulisse 105		
		1000 ≤ HT ≤ 2500	2500 < HT ≤ 3000	3000 < HT ≤ 3250
900 < LDC ≤ 2500	PND*	4	4	3
2500 < LDC ≤ 3000	PND*	4	4	3
3000 < LDC ≤ 3500	PND*	3	3	2
3500 < LDC ≤ 4000	PND*	3	2	2
4000 < LDC ≤ 4250	PND*	2	2	2

\* Performances non déterminées

# RIDEAUX MÉTALLIQUES COULISSES

**80x28**

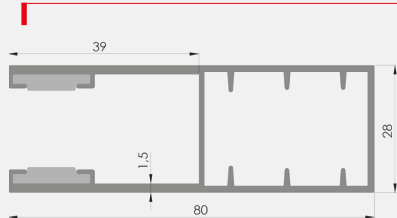

**105x35**

