

FICHE TECHNIQUE RIDISOL

Rideau moteur prise directe
SI 40.40 FU sur console coulissante

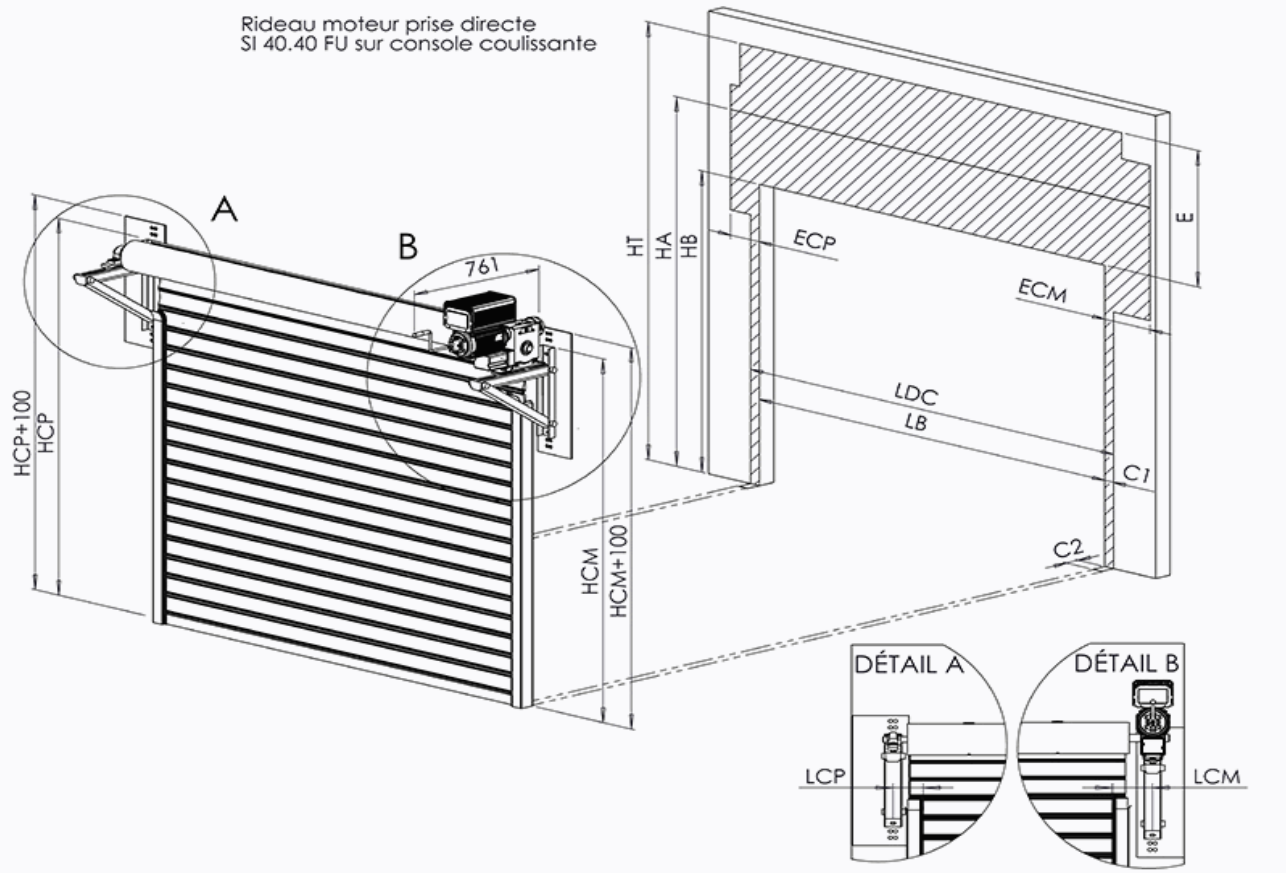

Caractéristiques :

Alimentation : 380 V Tri
Puissance : 1.5KW
Protection : 10A
Nombre cycles : 12/h
Couple : 400nm

E :	400
C :	85
ECP :	225
ECM :	285
LCP :	165
LCM :	200

ARTICLE : CETHERMOPD1221017279 Rideau Thermo+ 380 TRI