

Cotes d'encombrement	A	B	C	D	E	F	G	H
Vigilo 2250	500						850	1.350
Vigilo 2263	600	410	∅ 200	410	170	∅ 275	960	1.560
Vigilo 2280	800						1.140	1.940

N.B. - Toutes les dimensions en millimètres (mm).
 - Chaque borne Vigilo est livré avec les câbles électriques 10 mètres de longueur (pour moteurs électriques, fin de course, électrovanne).

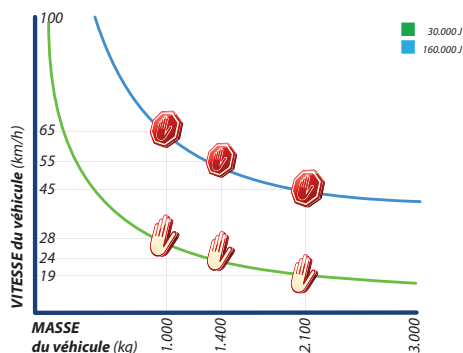

Plusieurs facteurs tels que le taux de compactage, le coefficient de perméabilité du sol et le type de béton peuvent réduire considérablement les valeurs indiquées dans le graphique.

MODELE DEPOSETE

La borne escamotable **VIGILO** est un automatisme avec centrale hydraulique incorporée, facile à installer. Il s'agit d'une borne en acier de 200 mm de diamètre en mesure de disparaître sous le sol après la commande d'un émetteur. La borne est disponible en trois versions: Vigilo 2250 (course totale 500 mm), Vigilo 2263 (course totale 600 mm) et Vigilo 2280 (course totale 800 mm). Tous les composants fonctionnels (centrale et vérin hydraulique) sont à l'intérieur du cylindre de retenue, qui est insérée dans le coffrage, puis enfoncée dans le sol au cours de la phase d'installation; cylindre de retenue et coffrage sont tous deux en acier traité par galvanisation à chaud. La tige du vérin hydraulique, installée à l'intérieur de la borne, permet le mouvement de levage et descente. Cet automatisme n'a pas besoin de réglage ou mise au point, et il garantit une installation immédiate et un fonctionnement correct seulement après avoir branché les câbles électriques, du moteur et des fins de course de levage, (tous les deux câbles sont fournis avec une longueur de 10 m) au programmeur électronique Elpro 540. Les raccordements entre la centrale hydraulique, qui se trouve en face de l'automatisme, et le vérin hydraulique, s'effectuent avec des tubes rigides en cuivre à l'intérieur du caisson de retenue. Le déblocage, par clé de sécurité façonnée universelle pour l'abaissement manuel de la borne escamotable, est possible en agissant directement sur la centrale hydraulique, qui se trouve sous la plaque de couverture. La position de la centrale hydraulique dans le caisson a été conçue pour faciliter l'écoulement des fluides et des eaux de pluie. Un joint en caoutchouc protège la partie supérieure de la borne escamotable. Un adhésif catadioptrique homologué permet d'avoir une visibilité optimale dans n'importe quelle heure du jour ou de la nuit et en conditions atmosphériques différentes. Tous les essais sur chaque partie fonctionnelle des bornes escamotables série Vigilo sont réalisés dans les établissements de la Meccanica Fadini.

DONNEES TECHNIQUES

MOTEUR ELECTRIQUE

Puissance rendue	0,25 kW (0,33 CV)
Tension d'alimentation	230 Vac
Fréquence	50 Hz
Puissance absorbée	330 W
Courant absorbé	1,8 A
Vitesse de rotation moteur	2.800 rpm
Condensateur	20 µF
Service intermittent	S3

CENTRALE HYDRAULIQUE VICO 2240

Pompe hydraulique	P10
Débit pompe hydraulique	4,45 l/min
Pression de service	20 atm
Pression max.	40 atm
Température de service	-20 °C +80 °C (*)
Huile	Oil Fadini - art. 708L
Poids statique centrale hydraulique	10 kg
Degré de protection centrale hydraulique	IP 67

(*) -40 °C avec accessoires optionnels spécifiques (Réf. Catalogue General).

VERIN HYDRAULIQUE

Diamètre tige	16 mm
Diamètre piston	30 mm
Force de poussée tarée	15 daN
Degré de protection complet	IP 55



Distributeur France

automatismes bâtiment

ZAE La butte aux bergers
 4 - 6 rue Nungesser et Collé - 91380 CHILLY-MAZARIN
 Tel. 01 69 33 12 60 Fax. 01 69 33 12 69

ab@abmaticfr www.abmatic.fr

CARACTERISTIQUES

	VIGILO 2250	VIGILO 2263	VIGILO 2280
Résistance au choc	30.000 J	30.000 J	30.000 J
Résistance au défoncement	160.000 J	160.000 J	160.000 J
Charge statique maximale	20.000 kg	20.000 kg	20.000 kg
Poids borne	102 kg	110 kg	131 kg
Diamètre colonne	∅ 200 mm	∅ 200 mm	∅ 200 mm
Hauteur colonne	500 mm	600 mm	800 mm
Finissage colonne	Peinture en poudre polyester RAL 7016 Gris Anthracite	Peinture en poudre polyester RAL 7016 Gris Anthracite	Peinture en poudre polyester RAL 7016 Gris Anthracite
Matériau colonne	Acier Fe 360	Acier Fe 360	Acier Fe 360
Epaisseur colonne	4 mm	4 mm	4 mm
Traitement coffrage perdu	Galvanisé à chaud	Galvanisé à chaud	Galvanisé à chaud

PERFORMANCES - VIGILO 2250

Fréquence d'utilisation	intensive
Cycle de service	montée ~5,1 s pause 30 s descente ~4,3 s pause 30 s
Temps d'un cycle complet	~69 s
Cycles complets	
montée-pause-descente-pause N°52/heure	
Cycles annuels	
(8 heures de service par jour) N°151.840	

PERFORMANCES - VIGILO 2263

Fréquence d'utilisation	intensive
Cycle de service	montée ~5,9 s pause 30 s descente ~5,2 s pause 30 s
Temps d'un cycle complet	~71 s
Cycles complets	
montée-pause-descente-pause N°51/heure	
Cycles annuels	
(8 heures de service par jour) N°148.920	

PERFORMANCES - VIGILO 2280

Fréquence d'utilisation	intensive
Cycle de service	montée ~7,7 s pause 30 s descente ~7,0 s pause 30 s
Temps d'un cycle complet	~74 s
Cycles complets	
montée-pause-descente-pause N°48/heure	
Cycles annuels	
(8 heures de service par jour) N°140.160	



FADINI
 l'œuvre portail
 Made in Italy

F

Des. N. **4492**

FICHE TECHNIQUE

09/15

BORNES ESCAMOTABLES

VIGILO® 2250 VIGILO® 2263 VIGILO® 2280



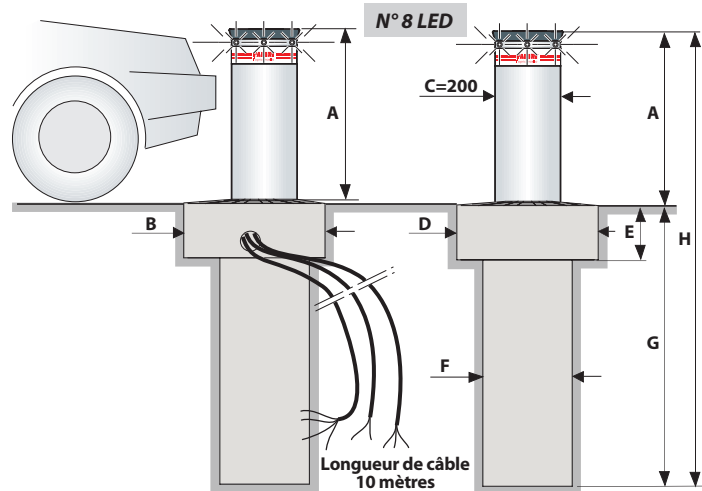

Cotes d'encombrement	A	B	C	D	E	F	G	H
Vigilo 2251	500						850	1.350
Vigilo 2263	600	410	∅ 200	410	170	∅ 275	960	1.560
Vigilo 2281	800						1.140	1.940

N.B. - Toutes les dimensions en millimètres (mm).
 - Chaque borne Vigilo est livré avec les câbles électriques 10 mètres de longueur (pour moteurs électriques, fin de course, électrovanne, led).

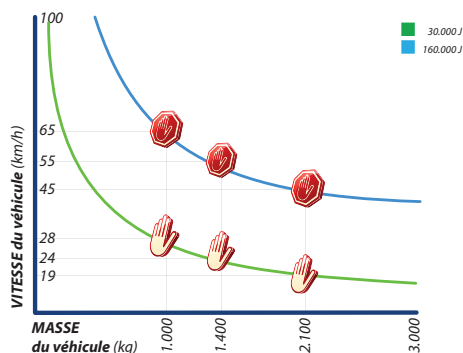

Plusieurs facteurs tels que le taux de compactage, le coefficient de perméabilité du sol et le type de béton peuvent réduire considérablement les valeurs indiquées dans le graphique.

MODELE DEPOSE

La borne escamotable **VIGILO** est un automatisme avec centrale hydraulique incorporée, facile à installer. Il s'agit d'une borne en acier de 200 mm de diamètre en mesure de disparaître sous le sol après la commande d'un émetteur. La borne est disponible en trois versions: Vigilo 2251 (course totale 500 mm), Vigilo 2263 (course totale 600 mm) et Vigilo 2281 (course totale 800 mm) et sont caractérisées par la présence de n°8 leds à lumière clignotante. Tous les composants fonctionnels (centrale et vérin hydraulique) sont à l'intérieur du cylindre de retenue, qui est insérée dans le coffrage, puis enfoncée dans le sol au cours de la phase d'installation; cylindre de retenue et coffrage sont tous deux en acier traité par galvanisation à chaud. La tige du vérin hydraulique, installée à l'intérieur de la borne, permet le mouvement de levage et descente. Cet automatisme n'a pas besoin de réglage ou mise au point, et il garantit une installation immédiate et un fonctionnement correct seulement après avoir branché les câbles électriques du moteur, des leds et des fins de course, (tous les câbles sont fournis avec une longueur de 10 m chacun) au programmeur électronique Elpro S40. Les raccordements entre la centrale hydraulique, qui se trouve en face de l'automatisme, et le vérin hydraulique, s'effectuent avec des tubes rigides en cuivre à l'intérieur du caisson de retenue. Le déblocage, par clé de sécurité façonnée universelle pour l'abaissement manuel de la borne escamotable, est possible en agissant directement sur la centrale hydraulique, qui se trouve sous la plaque de couverture. La position de la centrale hydraulique dans le caisson a été conçue pour faciliter l'écoulement des fluides et des eaux de pluie. Un joint en caoutchouc protège la partie supérieure de la borne escamotable. Un adhésif catadioptrique homologué permet d'avoir une visibilité optimale dans n'importe quelle heure du jour ou de la nuit et en conditions atmosphériques différentes. Tous les essais sur chaque partie fonctionnelle des bornes escamotables série Vigilo sont réalisés dans les établissements de la Meccanica Fadini.

DONNEES TECHNIQUES

MOTEUR ELECTRIQUE

Puissance rendue	0,25 kW (0,33 CV)
Tension d'alimentation	230 Vac
Fréquence	50 Hz
Puissance absorbée	330 W
Courant absorbé	1,8 A
Vitesse de rotation moteur	2.800 rpm
Condensateur	20 µF
Service intermittent	S3

CENTRALE HYDRAULIQUE VICO 2240

Pompe hydraulique	P10
Débit pompe hydraulique	4,45 l/min
Pression de service	20 atm
Pression max.	40 atm
Température de service	-20 °C +80 °C (*)
Huile	Oil Fadini - art. 708L
Poids statique centrale hydraulique	10 kg
Degré de protection centrale hydraulique	IP 67

(*) -40 °C avec accessoires optionnels spécifiques (Réf. Catalogue General).

VERIN HYDRAULIQUE

Diamètre tige	16 mm
Diamètre piston	30 mm
Force de poussée tarée	15 daN
Degré de protection complet	IP 55

CARACTERISTIQUES

	VIGILO 2251	VIGILO 2263	VIGILO 2281
Résistance au choc	30.000 J	30.000 J	30.000 J
Résistance au défoncement	160.000 J	160.000 J	160.000 J
Charge statique maximale	20.000 kg	20.000 kg	20.000 kg
Poids borne	102 kg	110 kg	131 kg
Diamètre colonne	∅ 200 mm	∅ 200 mm	∅ 200 mm
Hauteur colonne	500 mm	600 mm	800 mm
Finissage colonne	Peinture en poudre polyester RAL 7016 Gris Anthracite	Peinture en poudre polyester RAL 7016 Gris Anthracite	Peinture en poudre polyester RAL 7016 Gris Anthracite
Matériau colonne	Acier Fe 360	Acier Fe 360	Acier Fe 360
Epaisseur colonne	4 mm	4 mm	4 mm
Traitement coffrage perdu	Galvanisé à chaud	Galvanisé à chaud	Galvanisé à chaud

PERFORMANCES - VIGILO 2251

Fréquence d'utilisation	intensive
Cycle de service	montée ~5,1 s pause 30 s descente ~4,3 s pause 30 s

Temps d'un cycle complet ~69 s
 Cycles complets
 montée-pause-descente-pause N°52/heure
 Cycles annuels
 (8 heures de service par jour) N°151.840

PERFORMANCES - VIGILO 2263

Fréquence d'utilisation	intensive
Cycle de service	montée ~5,9 s pause 30 s descente ~5,2 s pause 30 s

Temps d'un cycle complet ~71 s
 Cycles complets
 montée-pause-descente-pause N°51/heure
 Cycles annuels
 (8 heures de service par jour) N°148.920

PERFORMANCES - VIGILO 2281

Fréquence d'utilisation	intensive
Cycle de service	montée ~7,7 s pause 30 s descente ~7,0 s pause 30 s

Temps d'un cycle complet ~74 s
 Cycles complets
 montée-pause-descente-pause N°48/heure
 Cycles annuels
 (8 heures de service par jour) N°140.160

CE



FADINI
 l'ouvre portail
 Made in Italy

F

Des. N. **6456**

FICHE TECHNIQUE

09/15

BORNES ESCAMOTABLES

VIGILO® 2251

VIGILO® 2263

VIGILO® 2281

